

























WARNING

- GB**  Thank you for having chosen Piaggio original accessories to install on your vehicle. It is extremely important that the accessories be installed correctly, so read and thoroughly understand this instruction sheet before you attempt to install your Piaggio genuine accessory.
-  Improper installation of accessories can severely compromise the safety of your vehicle. Improper installation can lead to a loss of stability or wheel lock up, with subsequent serious accident and injury or even death. If you have any question about the proper installation of your Piaggio genuine accessory, do not ride your vehicle. Take it to your local Piaggio dealer who will have the appropriate tools and equipment to properly and safely install your accessory.
-  For all accessories related to the transport of loads it is necessary to carefully follow the instructions on correct mounting and correct fitting/fastening of the load to avoid decreased manoeuvrability of the vehicle, with consequent falls or serious accidents, including fatal.
-  Carbon fiber components, when broken, are extremely sharp, and can cause deep and serious cuts. Never attempt to repair a carbon fiber part. Never trim a carbon fiber part with any operation that uses sawing, grinding or sanding, as the fibers are toxic and extremely injurious to your health.
- I**  Grazie per aver scelto accessori originali Piaggio da installare sul Vostro veicolo. Prima di installare un accessorio originale Piaggio è necessario leggere attentamente le istruzioni riportate nelle pagine seguenti.
-  Un'installazione non corretta degli accessori può compromettere la sicurezza del veicolo, in quanto si può verificare la perdita di stabilità o un blocco ruote, che possono portare a gravi incidenti, anche fatali. In caso di dubbi sulla corretta installazione di un accessorio originale Piaggio, non utilizzate il veicolo e recateVi presso un rivenditore Ufficiale Piaggio, il quale Vi eseguirà una corretta installazione mediante l'attrezzatura appropriata.
-  Per tutti gli accessori relativi al trasporto di carichi è necessario seguire attentamente le istruzioni riportanti il corretto montaggio e il corretto alloggiamento/ fissaggio del carico, in modo da evitare una minore manovrabilità del veicolo con conseguenti cadute o gravi incidenti, anche fatali.
-  I componenti in fibra di carbonio, quando si rompono, presentano parti estremamente taglienti che possono provocare tagli gravi e profondi. Non cercate di riparare un pezzo in fibra di carbonio, né di tagliarlo utilizzando seghe, mole o smerigliatrici perché le fibre sono tossiche ed estremamente pericolose per la salute.
- F**  Nous vous remercions d'avoir choisi des accessoires d'origine Piaggio à installer sur votre véhicule. Avant de monter un accessoire original Piaggio, lire très attentivement les notices des suivantes pages.
-  Une mauvaise installation des accessoires peut compromettre la sécurité du véhicule : une perte de stabilité ou un blocage des roues peuvent entraîner de graves accidents, voire un accident fatal. En cas de doutes sur la bonne installation de votre accessoire original Piaggio, évitez de le monter vous-même et rendez-vous chez votre revendeur Piaggio le plus proche, qui l'installera correctement à l'aide de l'outillage approprié.
-  Pour tous les accessoires relatifs au transport de charges, il faut suivre attentivement les instructions indiquant le bon montage et le bon emplacement ou la bonne fixation de la charge, de façon à ne pas réduire la manœuvrabilité du véhicule avec, par conséquent, des chutes ou de graves accidents, voire mortels.
-  Si les composants en fibre de carbone se cassent, ils présentent des extrémités extrêmement coupantes qui peuvent causer des coupures graves et profondes. N'essayez jamais de réparer une pièce en fibre de carbone, ni de la couper à l'aide d'une scie, d'une meule ou d'une ponceuse, car les fibres sont toxiques et extrêmement dangereuses pour la santé.
- D**  Danke, dass Sie sich dafür entschieden haben, Originalersatzteile von Piaggio an Ihrem Fahrzeug zu installieren. Vor der Montage eines Originalzubehörs von Piaggio ist es erforderlich, dass Sie die Anleitung der folgenden Seiten aufmerksam durchlesen.
-  Eine nicht korrekte Installation des Zubehörs kann die Sicherheit des Fahrzeugs gefährden, denn dadurch könnte die Stabilität verloren gehen oder die Räder könnten blockiert werden – dies könnte zu schweren, auch lebensgefährlichen Unfällen führen. Falls Sie Zweifel an der korrekten Anbringung Ihres Piaggio Originalzubehörs haben, verwenden Sie das Fahrzeug nicht, sondern begeben Sie sich wegen der korrekten Installation mit den entsprechenden Werkzeugen zu Ihrem nächsten Piaggio-Fachhändler.
-  Für alle Zubehörteile, die dem Transport von Lasten dienen, müssen die Anweisungen für die korrekte Montage und die korrekte Anbringung/Verankerung der Last sorgfältig befolgt werden, um eine Beeinträchtigung der Manovrierbarkeit des Fahrzeugs und daraus folgende Stürze oder schwere bzw. tödliche Unfälle zu vermeiden.
-  Wenn Teile aus Kohlenstofffaser zerbrechen, entstehen scharfe Flächen, die tiefe Schnitte verursachen können. Versuchen Sie nicht, Teile aus Kohlenstofffaser zu reparieren oder mit Sägen, Schleifmaschinen oder Schmirgelmaschinen zu bearbeiten, denn die Fasern sind giftig und extrem gesundheitsgefährdend.
- E**  Gracias por haber escogido accesorios originales Piaggio para instalar en su vehículo. Antes de montar un accesorio original Piaggio, es necesario leer atentamente las instrucciones de las páginas siguientes.
-  La instalación incorrecta de los accesorios puede afectar la seguridad del vehículo, puesto que se puede presentar una pérdida de estabilidad o el bloqueo de las ruedas, lo cual puede causar accidentes inclusive graves o hasta fatales. En caso de dudas sobre la correcta instalación de un accesorio original Piaggio, no utilizar el vehículo y dirigirse al concesionario Piaggio más cercano para una instalación correcta y con las herramientas adecuadas.
-  Para todos los accesorios relacionados con el transporte de cargas, es necesario respetar atentamente las instrucciones sobre el correcto montaje y colocación/ fijación de la carga y evitar así que se reduzca la maniobrabilidad del vehículo con la consiguiente caída o graves accidentes incluso fatales.
-  Cuando se rompen, los componentes en fibra de carbono presentan partes extremadamente filudas que pueden causar cortaduras graves y profundas. No se debe tratar de reparar una pieza en fibra de carbono, y tampoco hay que cortarla utilizando serruchos, muelas o lijadoras, ya que las fibras son tóxicas y extremadamente peligrosas para la salud.
- GR**  Σας ευχαριστούμε που επιλέξατε για το όχημά σας γνήσια αξεσουάρ Piaggio. Πριν την τοποθέτηση ενός αυθεντικού αξεσουάρ Piaggio, διαβάστε πολύ προσεκτικά τις οδηγίες των ακόλουθων σελίδων.
-  Μια κακή εγκατάσταση των αξεσουάρ μπορεί να θέσει σε κίνδυνο την ασφάλεια του οχήματος: μια απώλεια ευστάθειας ή μια εμπλοκή των τροχών μπορεί να επιφέρει σοβαρά ατυχήματα, ακόμη και θανατηφόρο ατύχημα. Σε περίπτωση αμφιβολιών σχετικά με την ορθή εγκατάσταση του αυθεντικού σας αξεσουάρ Piaggio, αποφύγετε να το τοποθετήσετε εσείς ο ίδιος και απευθυνθείτε στον πλησιέστερο σε εσάς μεταπωλητή Piaggio ο οποίος θα το εγκαταστήσει ορθά με τη βοήθεια των κατάλληλων εργαλείων.
-  Για όλα τα αξεσουάρ σχετικά με τη μεταφορά φορτίων, πρέπει να ακολουθήσετε προσεκτικά τις οδηγίες οι οποίες υποδεικνύουν τη σωστή διαδικασία συναρμολόγησης και τη σωστή τοποθέτηση/στερέωση του φορτίου, προκειμένου να αποφύγετε τη μείωση της δυνατότητας ελέγχου του οχήματος με αποτέλεσμα πτώσεις ή σοβαρά ατυχήματα, ακόμη και θανατηφόρα.
-  Εάν τα συστατικά από ίνες άνθρακα σπάσουν, παρουσιάζουν εξαιρετικά αιχμηρά άκρα, που μπορεί να προκαλέσουν σοβαρές και βαθιές τομές. Μην προσπαθείτε ποτέ να επισκευάσετε ένα εξάρτημα από ίνες άνθρακα, ούτε να το κόψετε με τη βοήθεια ενός πριονιού, ενός τροχού ή ενός λειαντήρα, διότι οι ίνες είναι τοξικές και εξαιρετικά επικίνδυνες για την υγεία.

GB TOP BOX KIT ASSEMBLY INSTRUCTIONS FOR PIAGGIO TYPHOON - APRILIA SR MOTARD
I ISTRUZIONI DI MONTAGGIO KIT BAULETTO PER PIAGGIO TYPHOON - APRILIA SR MOTARD
F INSTRUCTIONS POUR LE MONTAGE DU KIT TOP CASE POUR PIAGGIO TYPHOON - APRILIA SR MOTARD
D MONTAGEANWEISUNGEN TOP CASE-KIT FÜR PIAGGIO TYPHOON - APRILIA SR MOTARD
E INSTRUCCIONES PARA EL MONTAJE DEL KIT MALETERO PARA PIAGGIO TYPHOON - APRILIA SR MOTARD
GR ΟΔΗΓΙΕΣ ΣΥΝΑΡΜΟΛΟΓΗΣΗΣ ΚΙΤ ΜΠΑΓΚΑΖΙΕΡΑΣ ΓΙΑ PIAGGIO TYPHOON - APRILIA SR MOTARD

GB  Make sure that the engine and the thermal parts of the scooter are cold before carrying out the following instructions.

 Set the scooter on its central stand on firm, solid ground.

 Carry out the various operations carefully so as not to damage any part of the scooter.

 Please contact an Official Piaggio Dealer for the assembly of the kit.

I  Assicurarsi che il motore e le parti termiche dello scooter siano fredde prima di effettuare le seguenti istruzioni.

 Posizionare lo scooter sul cavalletto centrale su di un terreno piano e solido.

 Eseguire le varie operazioni con cura in modo da non danneggiare le varie parti dello scooter.

 Per il montaggio del kit rivolgersi ad un Concessionario Ufficiale Piaggio.

F  S'assurer que le moteur et les parties thermiques de le scooter sont froides avant de procéder à cette opération.

 Installer le scooter sur le chevalet central sur un terrain plat et stable.

 Procéder aux différentes opérations avec précaution pour ne pas endommager les différentes parties du scooter.

 Pour le montage du kit, s'adresser à un concessionnaire officiel Piaggio.

D  Vor der Ausführung nachstehender Anleitungen sicherstellen, dass der Motorroller und die Thermoteile des Motorrollers kalt sind.

 Den Motorroller auf ebenem und festem Boden auf dem mittigen Ständer positionieren.

 Zur Vermeidung von Beschädigungen an den diversen Teilen des Motorrollers alle Tätigkeiten mit großer Sorgfalt ausführen.

 Zur Montage des Kits, wenden Sie sich bitte an einen offiziellen Piaggio-Vertragshändler

E  Comprobar que el motor y los componentes térmicos de el scooter estén fríos antes de iniciar las operaciones descritas en estas instrucciones.

 Colocar el scooter sobre el caballete central sobre una superficie plana y sólida.

 Realizar la secuencia de operaciones con cuidado para no dañar los componentes del scooter.







 Para montar el kit, dirigirse a un Concesionario Oficial Piaggio.

GR  Βεβαιωθείτε ότι ο κινητήρας και τα θερμικά εξαρτήματα της scooter είναι κρύα πριν ακολουθήσετε τις παρακάτω οδηγίες.

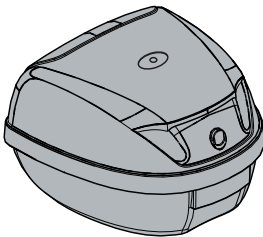
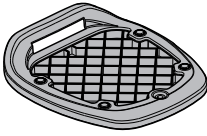
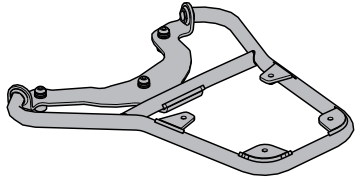
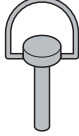
 Στηρίξτε το scooter στο πλαϊνό σταντ σε επίπεδη και συμπαγή επιφάνεια.

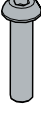
 Εκτελέστε προσεκτικά τις διάφορες εργασίες, ώστε να αποφευχθεί η πρόκληση ζημιάς στα διάφορα εξαρτήματα του scooter.

 Για τη συναρμολόγηση του kit απευθυνθείτε σε μια Επίσημη Αντιπροσωπία Piaggio.

 <p>N° 1</p>	 <p>N° 1</p>	 <p>N° 1</p>
 <p>N° 1</p>	 <p>N° 1</p>	 <p>N° 3</p>
 <p>N° 3</p>	 <p>N° 3</p>	 <p>N° 1</p>
 <p>N° 1</p>		

GB TOP BOX MOUNT ASSEMBLY

Lift the vehicle seat.

Remove the screws **A**, the spacers **B**, the washers **C** and the passenger handlebar **D**.

Place the luggage rack **1** and fix it with the screws **A**, the spacers **B** and the washers **C** that were previously removed.

Fit the top box fixing plate **2** on the luggage rack **1**, fixing it with the screws **3**, the washers **4** and the plates **5**.

! Tightening torque

screws **A**: 15 ÷ 20 Nm

screws **3**: 4,5 ÷ 7 Nm

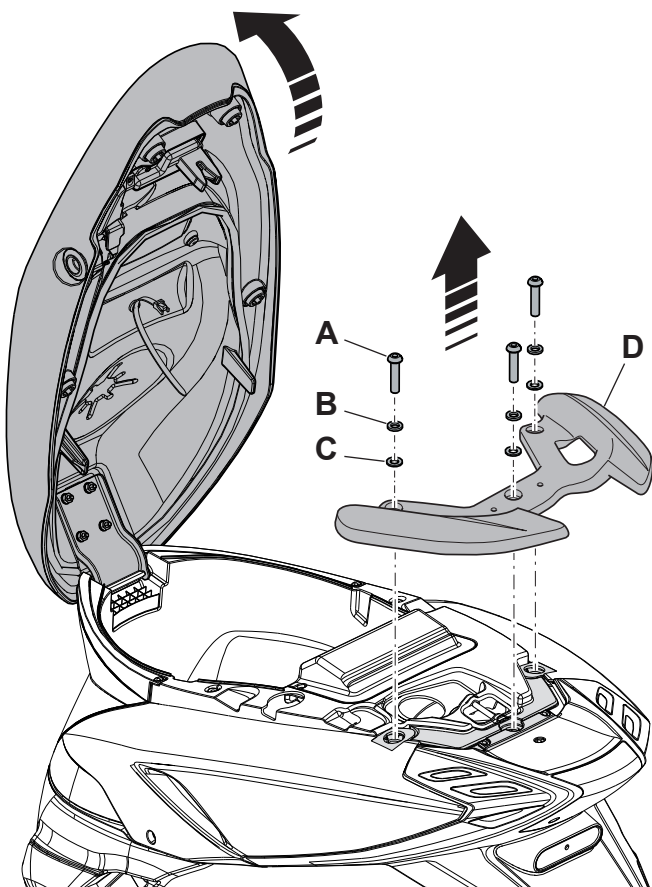

I MONTAGGIO SUPPORTO BAULETTO

Sollevare la sella del veicolo.

Rimuovere le viti **A**, i distanziali **B**, le rondelle **C** e la maniglia passeggero **D**.

Posizionare il portapacchi **1** e fissarlo con le viti **A**, i distanziali **B** e le rondelle **C** precedentemente rimossi.

Posizionare sul portapacchi **1** la piastra fissaggio bauletto **2**, fissandola con le viti **3**, le rondelle **4** e le piastrine **5**.

! Coppia di serraggio

viti **A**: 15 ÷ 20 Nm

viti **3**: 4,5 ÷ 7 Nm

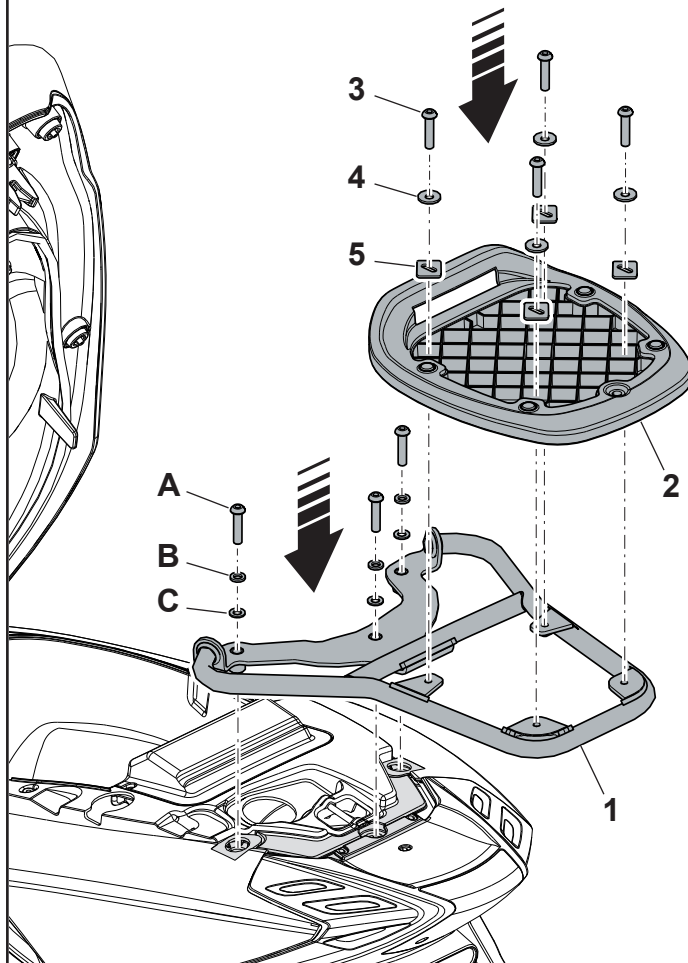

F MONTAGE DU SUPPORT TOP CASE

Soulever la selle du véhicule.

Retirer les vis **A**, les entretoises **B**, les rondelles **C** et la poignée passager **D**.

Monter le porte-bagages **1** et le fixer à l'aide des vis **A**, des entretoises **B** et des rondelles **C** retirées précédemment.

Placer sur le porte-bagages **1** la plaque de fixation du top case **2**, en la fixant à l'aide des vis **3**, des rondelles **4** et des plaques **5**.

! Couple de serrage

vis **A**: 15 ÷ 20 Nm

vis **3**: 4,5 ÷ 7 Nm

D MONTAGE DER TOP CASE-HALTERUNG

Die Fahrzeugsitzbank anheben.

Die Schrauben **A**, die Abstandhalter **B**, die Unterlegscheiben **C** und den Beifahrerhaltegriff **D** entfernen.

Den Gepäckträger **1** anbringen und mit den zuvor entfernten Schrauben **A**, Abstandhaltern **B** und Unterlegscheiben **C** befestigen.

Am Gepäckträger **1** die Top Case-Befestigungsplatte **2** anbringen und sie mit den Schrauben **3**, den Unterlegscheiben **4** und den Plättchen **5** befestigen.

 Anzugsmoment

Schrauben **A**: 15 ÷ 20 Nm

Schrauben **3**: 4,5 ÷ 7 Nm

E MONTAJE DEL SOPORTE MALETERO

Levantarse el asiento del vehículo.

Retirar los tornillos **A**, los distanciadores **B**, las arandelas **C** y la manija pasajero **D**.

Instalar el portaequipajes **1** y fijarlo con los tornillos **A**, los distanciadores **B** y las arandelas **C** retiradas anteriormente.

Colocar sobre el portaequipajes **1** la placa de fijación del maletero **2**, fijándola con los tornillos **3**, las arandelas **4** y las placas **5**.

 Par de apriete

tornillos **A**: 15 ÷ 20 Nm

tornillos **3**: 4,5 ÷ 7 Nm

GR ΣΥΝΑΡΜΟΛΟΓΗΣΗ ΒΑΣΗΣ ΜΠΑΓΚΑΖΙΕΡΑΣ

Σηκώστε τη σέλα του οχήματος.

Αφαιρέστε τις βίδες **A**, τους αποστάτες **B**, τις ροδέλες **C** και τη χειρολαβή συνεπιβάτη **D**.

Τοποθετήστε τη σχάρα **1** και στερεώστε την με τις βίδες **A**, τους αποστάτες **B** και τις ροδέλες **C** που είχατε προηγουμένως αφαιρέσει.

Τοποθετήστε στη σχάρα **1** την πλάκα στερέωσης μπαγκαζιέρας **2**, στερεώνοντάς την με τις βίδες **3**, τις ροδέλες **4** και τις πλάκες **5**.

 Ροπή σύσφιξης

βιδών **A**: 15 ÷ 20 Nm

βίδες **3**: 4,5 ÷ 7 Nm

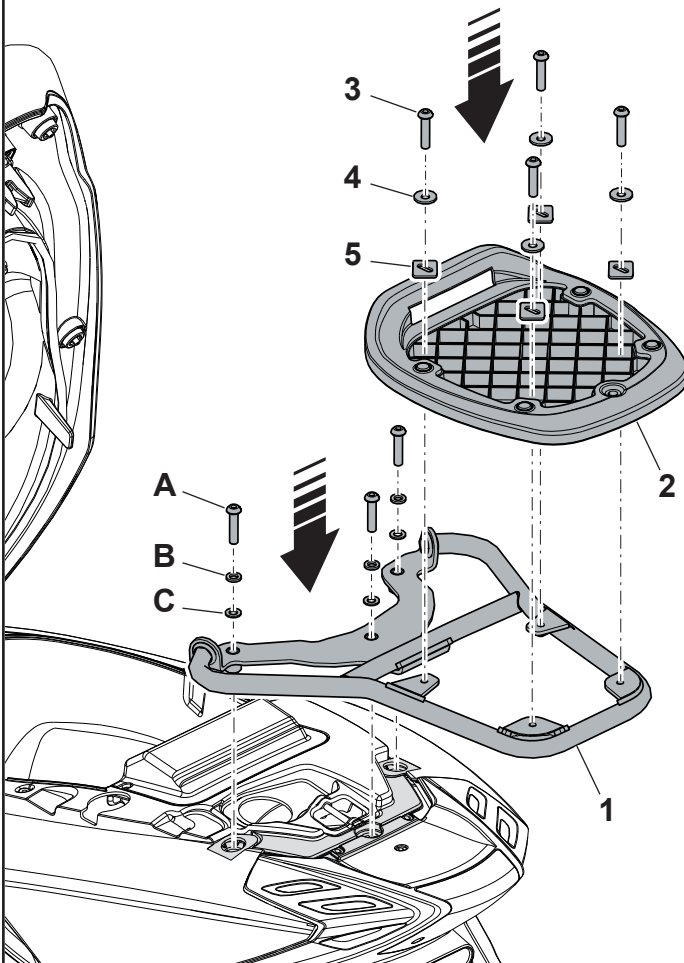
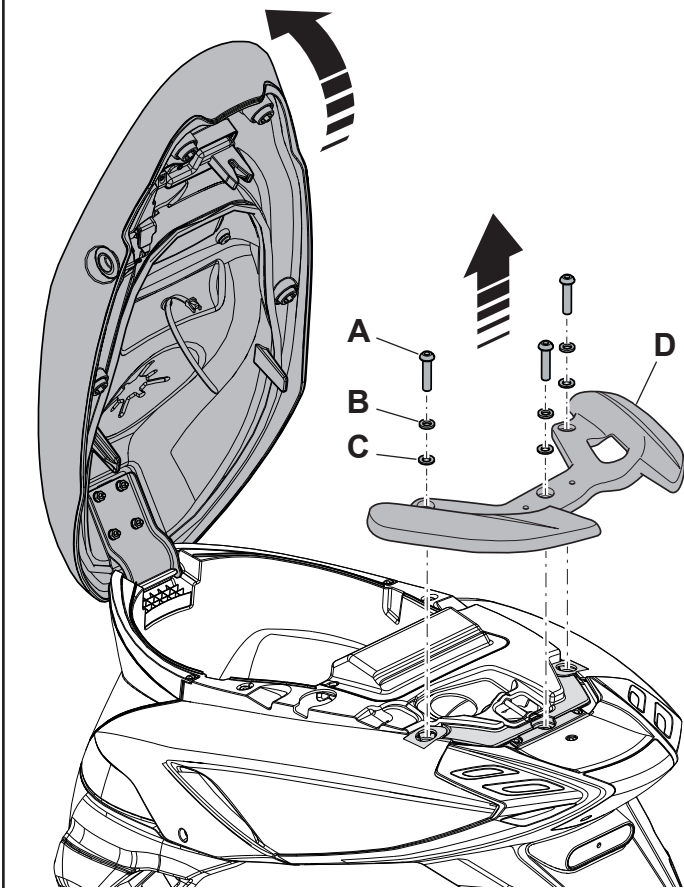

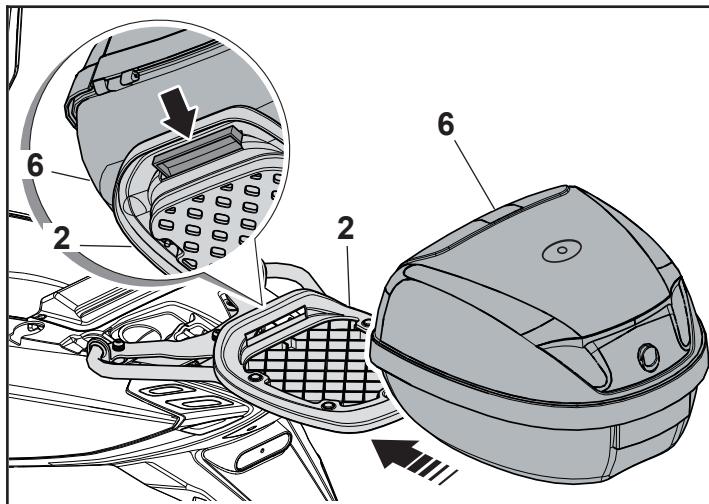

GB TOP BOX ASSEMBLY

Place the top box **6** by inserting the rear hook in the corresponding slot on the top box fixing plate **2** as shown in the figure.

Open the top box, insert the top box fixing screw **7** in the centre hole, insert the self-locking nut **8** in the corresponding hole on the bottom part of the top box fixing plate **2**. Fix the top box **6** to the plate **2** using the screw **7** and the self-locking nut **8**.

Fit the adhesive plate **9** gluing it to the corresponding seat on the upper part of the top box (use the Piaggio or Aprilia plate according the scooter model on which the kit is mounted).

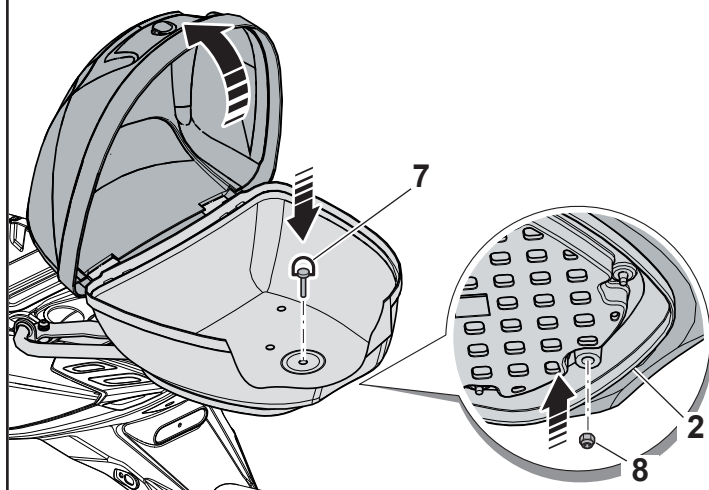

I MONTAGGIO BAULETTO

Posizionare il bauletto **6** inserendo l'aggancio posteriore nell'apposita fessura sulla piastra fissaggio bauletto **2** come mostrato in figura.

Aprire il bauletto, inserire la vite di fissaggio bauletto **7** nel foro centrale, inserire il dado autobloccante **8** nell'apposito foro sulla parte inferiore della piastra fissaggio bauletto **2**. Fissare il bauletto **6** alla piastra **2** tramite la vite **7** e il dado autobloccante **8**.

Posizionare la targhetta adesiva **9** incollandola nell'apposita sede sulla parte superiore del bauletto (utilizzare la targhetta Piaggio o Aprilia in base al modello di scooter sul quale viene montato il kit).

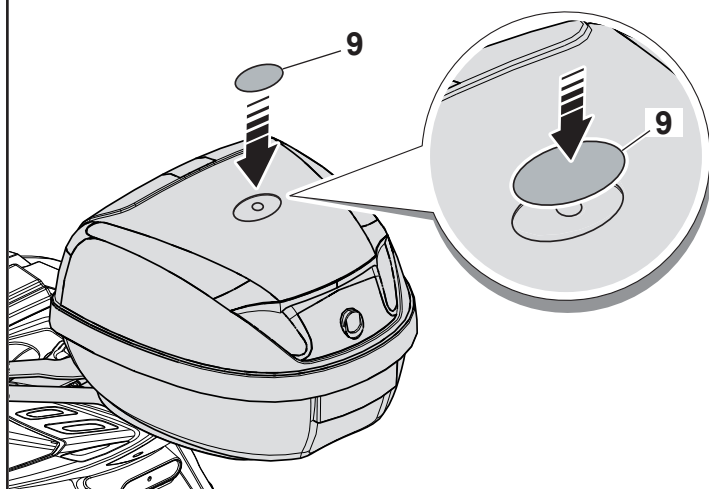

F MONTAGE DU TOP CASE

Monter le top case **6** en introduisant l'accrochage arrière dans la fente correspondante sur la plaque de fixation du top case **2** comme indiqué sur la figure.

Ouvrir le top case, introduire la vis de fixation du top case **7** dans le trou central, introduire l'écrou autobloquant **8** dans le trou correspondant sur la partie inférieure de la plaque de fixation du top case **2**. Fixer le top case **6** à la plaque **2** à l'aide de la vis **7** et l'écrou autobloquant **8**.

Appliquer l'étiquette autocollante **9** en la collant dans le logement correspondant sur la partie supérieure du top case (utiliser l'étiquette Piaggio ou Aprilia selon le modèle de scooter sur lequel le kit est monté).

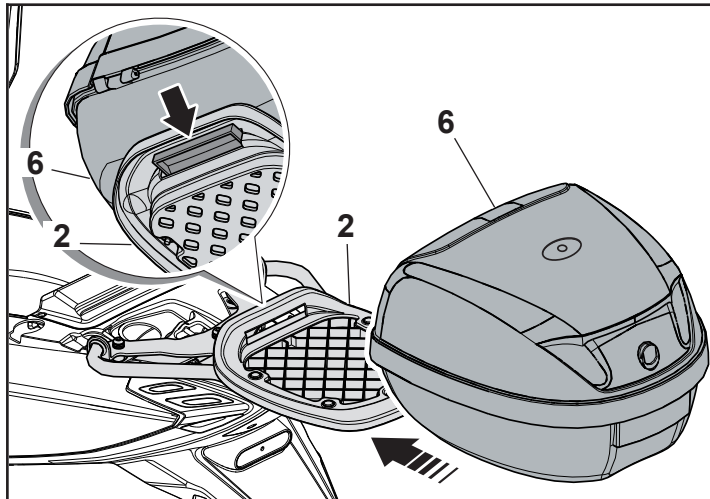

D MONTAGE DES TOP CASE

Das Top Case 6 anbringen, indem der Haken auf der Hinterseite in den vorgesehenen Schlitz an der Top Case-Befestigungsplatte 2 eingerastet wird, wie auf der Abbildung gezeigt wird.

Das Top Case öffnen, die Top Case-Befestigungsschraube 7 in die mittlere Bohrung einsetzen, die selbstsichernde Mutter 8 in die vorgesehene Bohrung auf der Unterseite der Top Case-Befestigungsplatte 2 einsetzen. Das Top Case 6 mit der Schraube 7 und der selbstsichernden Mutter 8 an der Platte 2 befestigen.

Die selbstklebende Plakette 9 anbringen, indem man sie an der vorgesehenen Stelle auf der Oberseite des Top-Case aufklebt (je nachdem, an welchem Rollermodell der Kit montiert wird, die Piaggio- oder Aprilia-Plakette benutzen).

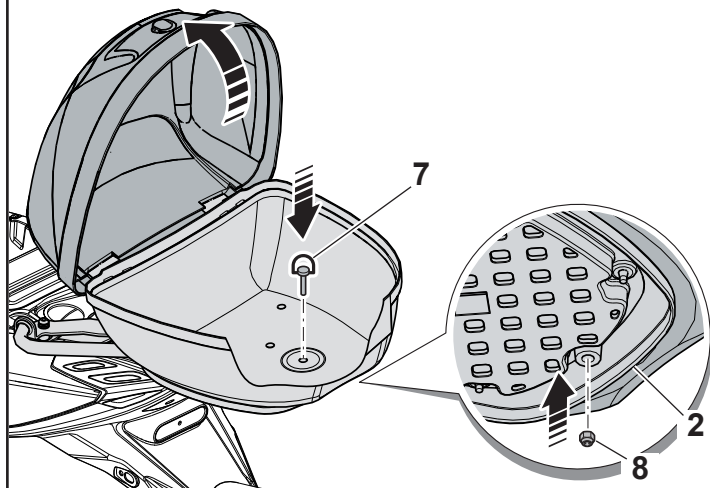

E MONTAJE DEL MALETERO

Para montar el maletero 6, introducir el gancho trasero en la ranura sobre la placa de fijación del maletero 2 como se muestra en la figura.

Abrir el maletero, introducir el tornillo de fijación del mismo 7 en el orificio central, introducir la tuerca autoblocante 8 en el orificio correspondiente sobre la parte inferior de la placa de fijación del maletero 2. Fijar el maletero 6 a la placa 2 mediante el tornillo 7 y la tuerca autoblocante 8.

Para aplicar la etiqueta adhesiva 9 pegarla en el alojamiento sobre la parte superior del maletero (utilizar la etiqueta Piaggio o Aprilia según el modelo de scooter sobre el que se monta el kit).

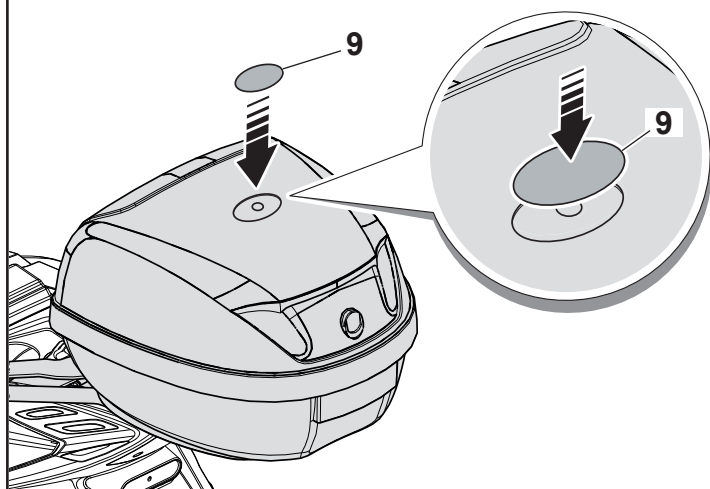

GR ΣΥΝΑΡΜΟΛΟΓΗΣΗ ΜΠΑΓΚΑΖΙΕΡΑΣ

Τοποθετήστε τη μπαγκαζιέρα 6 εισάγοντας τον πίσω άγκιστρο στην ειδική σχισμή στην πλάκα στερέωσης μπαγκαζιέρας 2 όπως φαίνεται στην εικόνα.

Ανοίξτε τη μπαγκαζιέρα, τοποθετήστε τις βίδες στερέωσης της μπαγκαζιέρας 7 στην κεντρική τρύπα, τοποθετήστε το αυτασφαλιζόμενο παξιμάδι 8 στην ειδική τρύπα στην κάτω πλευρά της πλάκας στερέωσης της μπαγκαζιέρας 2. Στερεώστε τη μπαγκαζιέρα 6 στην πλάκα 2 με τη βίδα 7 και το αυτασφαλιζόμενο παξιμάδι 8.

Τοποθετήστε την αυτοκόλλητη ετικέτα 9 στην ειδική θέση στην επάνω πλευρά της μπαγκαζιέρας (χρησιμοποιήστε την επιγραφή Piaggio ή Aprilia ανάλογα με το μοντέλο του scooter στο οποίο τοποθετείται το kit).

GB GENERAL SAFETY WARNINGS

 Check after the first 500 km and periodically the correct tightening of the small hardware used for fixing the kit.

I AVVERTENZE GENERALI SULLA SICUREZZA

 Controllare dopo i primi 500 Km e periodicamente il corretto serraggio della minuteria utilizzata per il fissaggio del kit.

F AVERTISSEMENTS SUR LA SECURITE GENERALE

 Après les 500 premiers km et périodiquement par la suite, vérifier le bon serrage des pièces de fixation du kit.

D ALLGEMEINE SICHERHEITSHINWEISE

 Nach den ersten 500 km und regelmäßig das korrekte Anziehen der Kleinteile für die Befestigung des Kits kontrollieren.

E ADVERTENCIAS SOBRE LA SEGURIDAD GENERICA

 Después de los primeros 500 km y de forma periódica, controlar que los tornillos utilizados para fijar el kit estén correctamente apretados.

GR ΠΑΡΑΤΡΗΣΕΙΣ ΣΕ ΘΕΜΑΤΑ ΑΣΦΑΛΕΙΑΣ ΓΕΝΙΚΟΤΕΡΑ

 Ελέγξτε μετά τα πρώτα 500 km και κατά διαστήματα τη σωστή σύσφιξη των βιδών που χρησιμοποιούνται για τη στερέωση του kit.